

卡尺

测量工具行业的标准

游标卡尺

532 系列 — 带有微动装置 NM

- 微动装置辅助定位。
- 可测量外径、内径、深度和阶差。



532-101 NM13

微动装置

规格

货号	型号	测量范围	分度值	精度	深度测量杆	备注
532-101	NM13	0 - 130mm	0.02mm	±0.03mm	薄片	带有微动装置
532-102	NM18	0 - 180mm		±0.04mm		
532-103	NM28	0 - 280mm				

尺寸

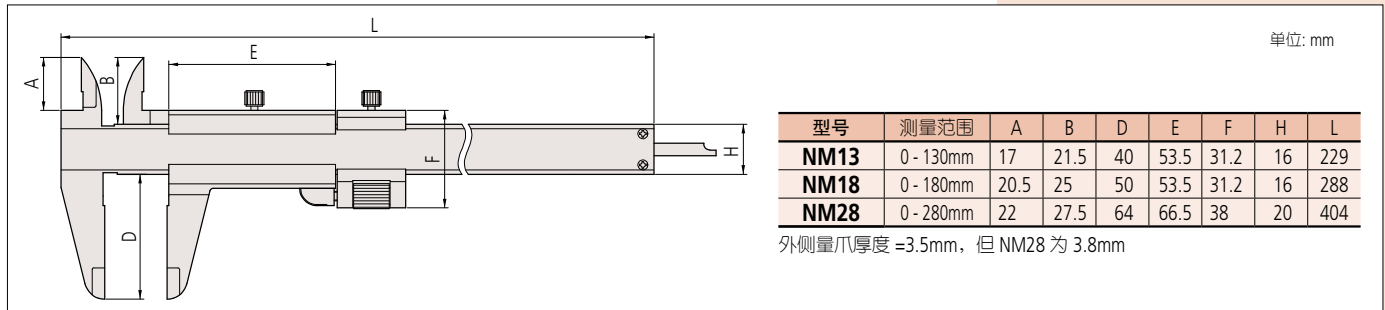

游标卡尺

531 系列 — 带有拇指锁紧装置 NE

- 按下装有弹簧的拇指锁紧装置，才能移动副尺。
- 可测量外径、内径、深度和阶差。

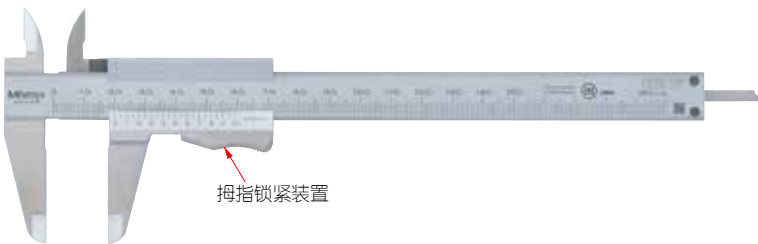

531-101 NE15

拇指锁紧装置

规格

货号	型号	测量范围	分度值	精度	深度测量杆	备注
531-101	NE15	0 - 150mm	0.05mm	±0.05mm	薄片	—
531-102	NE20	0 - 200mm		±0.08mm		
531-103	NE30	0 - 300mm				

尺寸

